

El AIRSLIM L es un ventilador de techo diseñado para mover una gran cantidad de aire con un consumo muy bajo. Este ventilador tiene cinco aspas y su tarjeta de control está integrada encima del motor.

1. CARACTERÍSTICAS PRINCIPALES

- Aspas de aluminio anodizado con tapas negras
- Drive integrado y con protección IP67
- Conexión Modbus RS485 para el control
- Filtros RFI integrados
- Conexión eléctrica simple

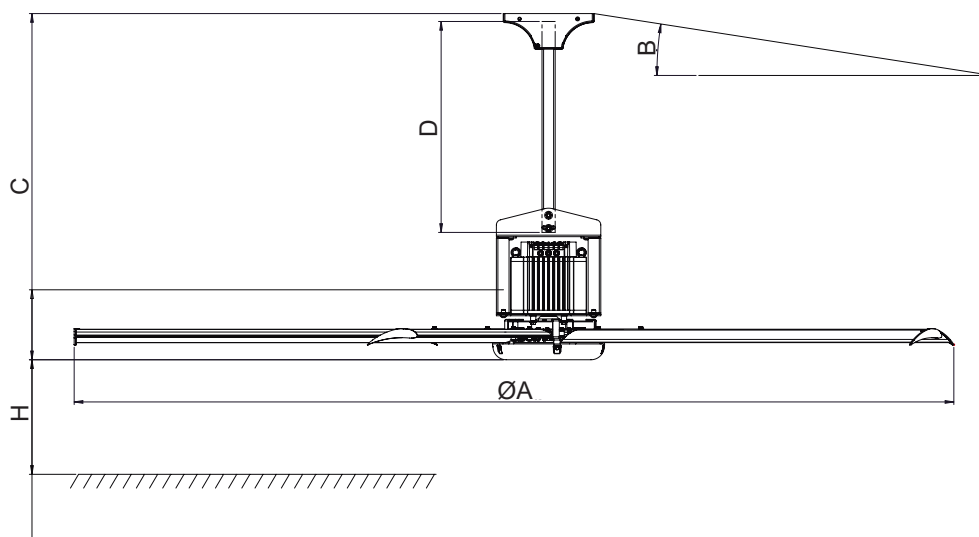



Descripción	ØA (mm)	B pendiente máx	C (mm)	D (mm)	H (mm)
AIRSLIM 400L	3610				
AIRSLIM 550L	5410	20°	1315	800	2700
AIRSLIM 700L	7220				

2. DATOS TÉCNICOS

	AIRSLIM 400L	AIRSLIM 550L	AIRSLIM 700L
CARACTERÍSTICAS GENERALES			
Diámetro del ventilador	3,6m	5,4m	7,3m
Número de aspas	5 aspas de aluminio		
Color estándar	Color negro mate y aspas de aluminio		
CARACTERÍSTICAS DEL MOTOR			
Potencia de motor	1000W		
Tensión de alimentación	380VAC - 440VAC trifásico, 50/60 Hz		
Consumo máximo	570W	660W	750W
Consumo máximo (A)	1,5 A	1,7 A	2,0 A
Velocidad máxima	110rpm	65rpm	43rpm
Grado de protección	IP55		
Nivel sonoro	<50dBA		
Peso total	97kg	123kg	142kg
Temperatura de operación	0°C / +50°C sin derating		
Tipo de motor	Motor EC Brushless con categoría S1 de uso continuo		
RENDIMIENTO DEL VENTILADOR			
Flujo de aire *	163.105m ³ /h	283.089m ³ /h	438.818m ³ /h
Cobertura recomendada **	545 m ²	945 m ²	1.465 m ²
Cobertura máxima ***	760 m ²	1.320 m ²	2.050 m ²
CONTROL			
Control estándar	Tarjeta de control integrada en el motor con interfaz Modbus		
Control opcional	Magocontrol 1 Magocontrol 4 Magocontrol 10/25		
NORMATIVA			
Directivas	Directiva de Máquinas (MD) Directiva de Baja Tensión (LVD) Directiva de Compatibilidad Electromagnética (EMC)		
Garantía	Garantía de por vida. Consultar todos los detalles en el documento de Garantía Anemoi.		

* Según AMCA 230-99 ** Velocidad de aire > 0.5 m/s *** Velocidad de aire > 0.2 m/s

3. CONTROLADORES

Controladores	Especificaciones
<p data-bbox="236 613 375 645">Magnocontrol 4</p> 	<ul data-bbox="687 663 1011 775" style="list-style-type: none">Control digital para hasta 4 unidadesModo directo o inversoControl de velocidad 0-100%
<p data-bbox="236 824 405 855">Magnocontrol 10-25</p> 	<ul data-bbox="687 878 1294 1155" style="list-style-type: none">Control digital para hasta 10 ó 25 unidadesControl independiente o configuración por gruposModo directo o inversoControl de velocidad 0-100%Programación horariaVelocidad controlada automáticamente por sensores de temperaturaApertura y cierre de exutorios